

El sistema Moncayo C4 ha superado todos los ensayos marcados por la normativa española, ha obtenido el marcado CE y dispone de todos los requisitos necesarios para su comercialización.

UNE 135900 COMPORTAMIENTO FRENTE A MOTORISTAS		UNE-EN 1317 COMPORTAMIENTO FRENTE A VEHÍCULOS	
Nivel de protección	60 km/h	Nivel de contención	N2
Nivel de severidad	nivel 1	Severidad del impacto	A
Anchura de trabajo	0,47	Deflexión Dinámica	1,4
		Anchura de trabajo	W5

## ENSAYOS REALIZADO EN CIDAUT

E09-1790 (TM1.60)



E09-1644 (TM 3.60)



E09-2009 (TB11)



E09-1873 (TB32)



## CERTIFICADOS BUREAU VERITAS:

Certificado conformidad N° 1035-ES020183 y Certificado conformidad UNE 135900 N° ES020181

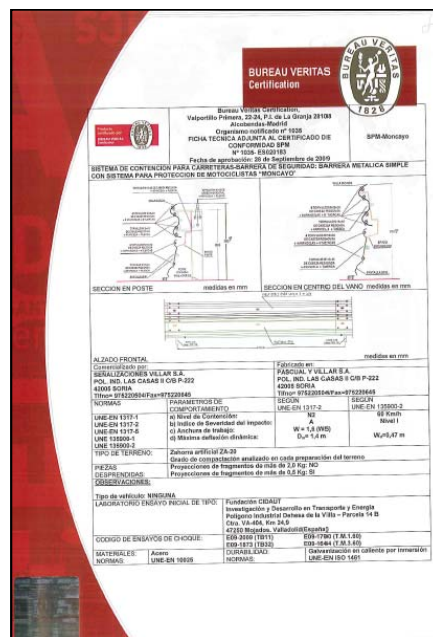

## MONTAJE

El Moncayo C4 se monta sobre el sistema base BMSNA4/120 a. Es especialmente sencillo de montar ya que **no requiere soltar ni un solo tornillo del sistema base** y tan solo incorpora tres piezas (pantalla, brazo poste y brazo intermedio)

### VISION GENERAL DE MONTAJE

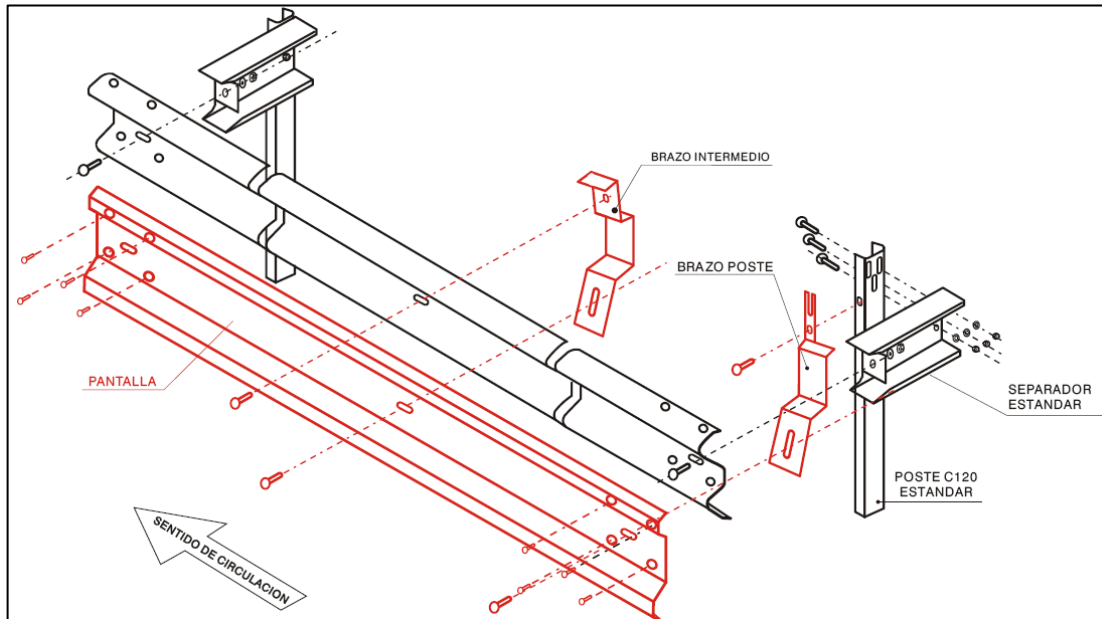

### DETALLE MONTAJE EN POSTE

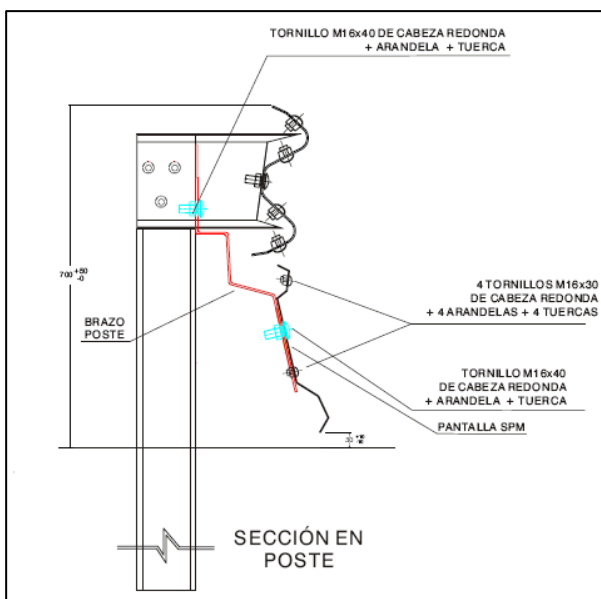

### DETALLE MONTAJE EN VANO



## DESCRIPCIÓN Y CALIFICACIÓN DEL SISTEMA

El sistema Urbión T4, se monta sobre poste tubular, ha superado todos los ensayos marcados por la normativa española con los máximos niveles, ha obtenido el marcado CE y dispone de todos los requisitos necesarios para su comercialización.

UNE 135900 COMPORTAMIENTO FRENTE A MOTORISTAS		UNE-EN 1317 COMPORTAMIENTO FRENTE A VEHÍCULOS	
Nivel de protección	70 km/h	Nivel de contención	N2
Nivel de severidad	nivel 1	Severidad del impacto	A
Anchura de trabajo	0,52	Deflexión Dinámica	1,4
		Anchura de trabajo	W5

## ENSAYOS REALIZADO EN CIDAUT

E10-1411 (TM1.70)



E10-1988 (TM 3.70)



E10- 1310 (TB11)



E10-1257 (TB32)



## CERTIFICADOS BUREAU VERITAS:

Certificado conformidad N°1035-ES020183 y Certificado conformidad UNE 135900 N° CPI ES027694

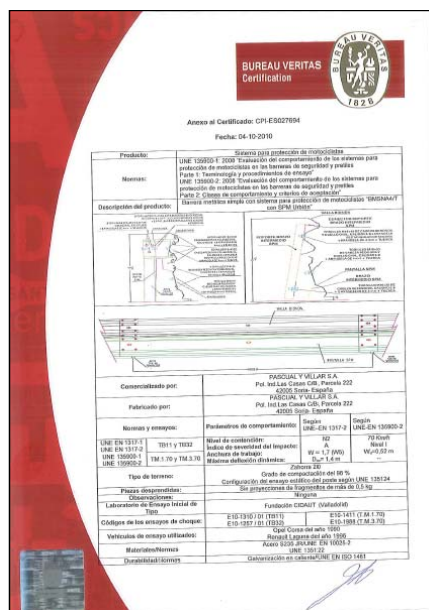



## MONTAJE

El Urbion T4 se monta sobre el sistema base BMSNA4/T (Orden Circular 28/2009) y es fácilmente adaptable al antiguo sistema BMSNA4/120b. Es muy sencillo de montar ya que **no requiere soltar ningún tornillo del sistema base, se monta con un número reducido de piezas y es igual para ambos lados de la carretera.**

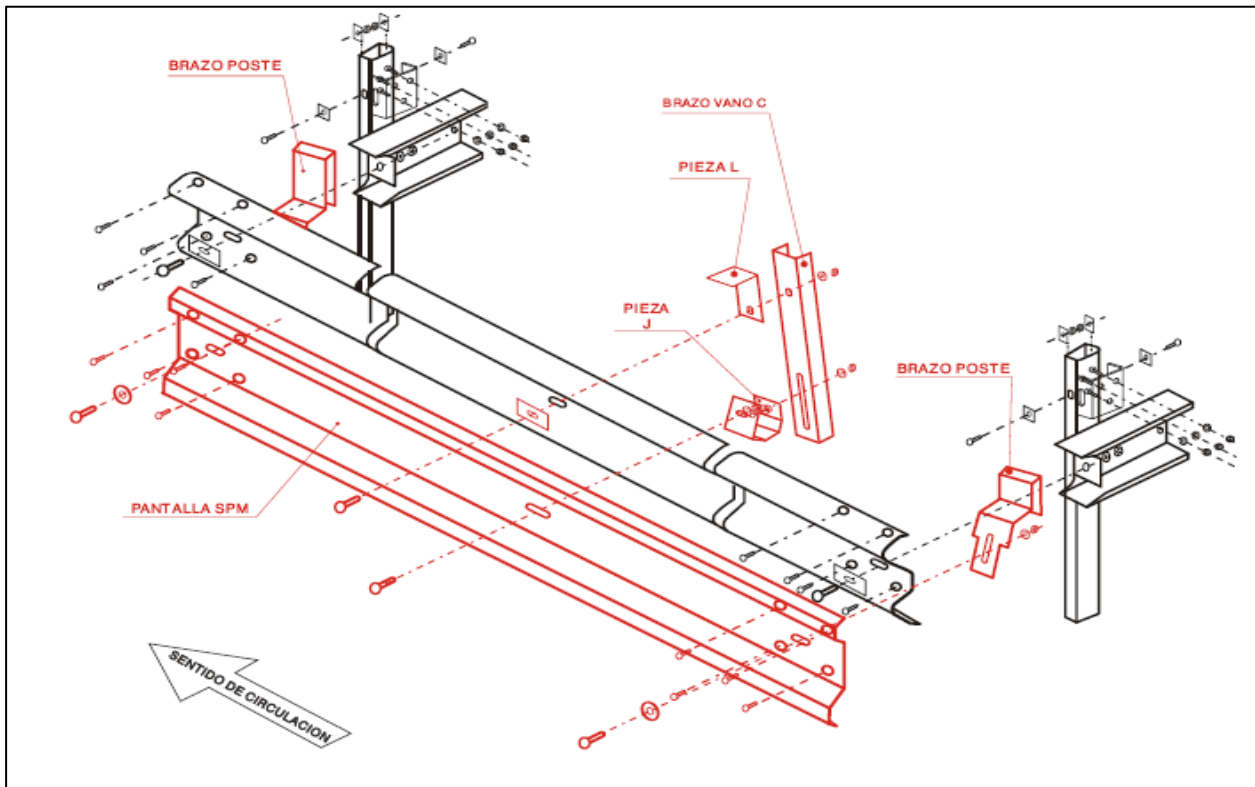

### DETALLE MONTAJE EN POSTE

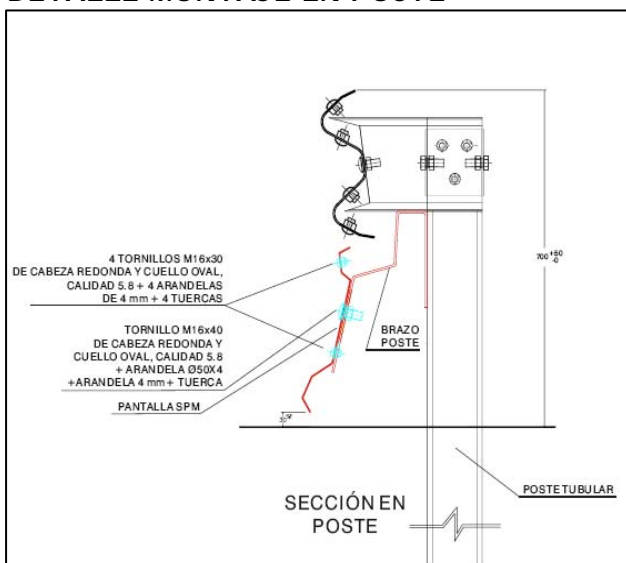

### DETALLE MONTAJE EN VANO

